

Pomp-aandrijvingen.

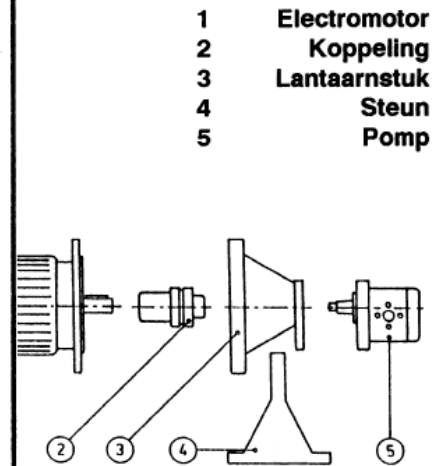
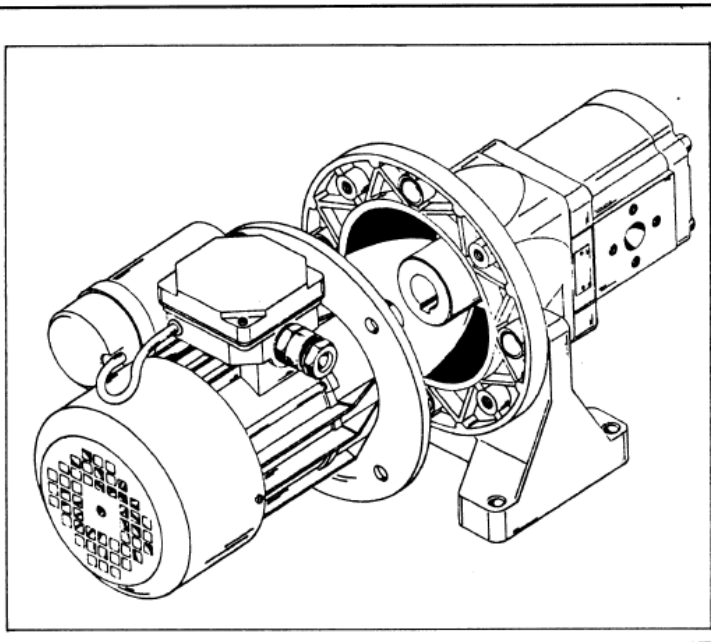

| Motor (kW) | flens diam. | as | Pomp | Lantaarnstuk | | Koppeling | | Steun | |
|-------------|-------------|----|-----------|--------------|--|-----------|--|-------|--|
| | | | | Type | | Type | | Type | |
| 0,25 - 0,37 | 160 | 14 | Serie 0,5 | L160/0.5 | | R14/0.5 | | P160 | |
| | | | Serie 1 | L160/1 | | R14/1 | | P160 | |
| 0,55 - 0,75 | 200 | 19 | Serie 1 | L200/1 | | R19/1 | | P200 | |
| | | | Serie 2 | L200/2 | | R19/2 | | P200 | |
| 1,1 - 1,5 | 200 | 24 | Serie 1 | L200/1 | | R24/1 | | P200 | |
| | | | Serie 2 | L200/2 | | R24/2 | | P200 | |
| 2,2 - 4 | 250 | 28 | Serie 1 | L250/1 | | R28/1 | | P250 | |
| | | | Serie 2 | L250/2 | | R28/2 | | P250 | |
| | | | Serie 3 | L250/3 | | R28/3 | | P250 | |
| 5,5 - 7,5 | 300 | 38 | Serie 2 | L300/2 | | R38/2 | | | |
| | | | Serie 3 | L300/3 | | R38/3 | | | |
| | | | Serie 3,5 | L300/3,5 | | R38/3,5 | | | |
| 11 - 15 | 350 | 42 | Serie 2 | L350/2 | | R42/2 | | | |
| | | | Serie 3 | L350/3 | | R42/3 | | | |
| | | | Serie 3,5 | L350/3,5 | | R42/3,5 | | | |
| | | | Serie 4 | L350/4 | | R42/4 | | | |
| 18,5 - 22 | 350 | 48 | Serie 3 | L350/3 | | R48/3 | | | |
| | | | Serie 3,5 | L350/3,5 | | R48,35 | | | |
| | | | Serie 4 | L350/4 | | R48/4 | | | |
| 30 | 400 | 55 | Serie 4 | L400/4 | | R55/4 | | | |